

PIA GIROMOUSSE - POSTE D'INCENDIE ADDITIVÉ PIVOTANT SUR POTENCE EN ACIER

DESCRIPTION

Un Poste d'Incendie Additivé (PIA) est un équipement de première intervention alimenté en eau et en additif, permettant d'agir immédiatement et efficacement sur un début d'incendie, afin d'en limiter l'extension en attendant que des moyens plus puissants soient mis en œuvre.

Certains sites où sont stockés, ou employés, des produits dangereux (hydrocarbures, produits polaires, etc...) nécessitent, au lieu de RIA, de PIA qui permettent la projection de mousse à bas ou moyen foisonnement, ou d'autres additifs.

La conception spécifique du PIA **GIROMOUSSE** lui apporte de nombreux avantages : une rotation de 360°, un très faible encombrement, une démontabilité facile, un robinet d'alimentation protégé, une rigidité accrue, une alimentation axiale ou frontale.

RÈGLEMENTATION NF

Les PIA sont conformes aux normes :

- **EN 671-1:2012** Installations fixes de lutte contre l'incendie. Systèmes équipés de tuyaux. Robinets d'Incendie Armés équipés de tuyaux semi-rigides.
- **EN 694** Tuyaux semi-rigides pour Robinets d'Incendie Armés.
- **NF S 62.201** Robinets d'Incendie Armés équipés de tuyaux semi-rigides. Règles d'installation et de maintenance de l'installation.

Règle APSAD R5 Règles d'installation et de maintenance des RIA/ PIA.

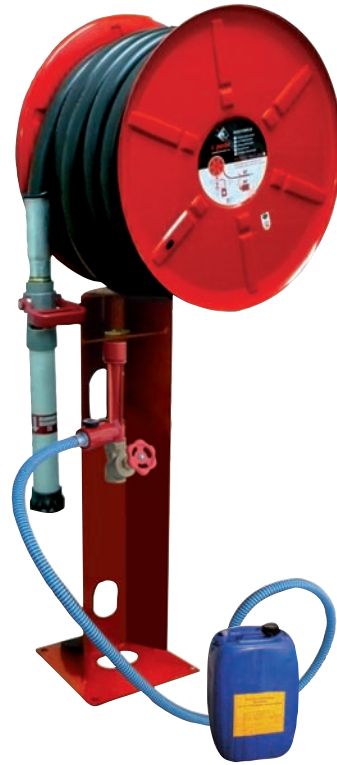

La marque NF appliquée aux PIA, c'est l'assurance de la sécurité et d'une qualité constante contrôlées par des spécialistes. Par ses contrôles rigoureux et exhaustifs (système de management de la qualité du titulaire/distributeur, contrôle des fabrications, audits et essais de surveillance...) elle apporte à l'utilisateur toutes les garanties de conformité des produits certifiés. La marque NF-RIA/PIA atteste la conformité du produit au référentiel de certification **NF 021**.

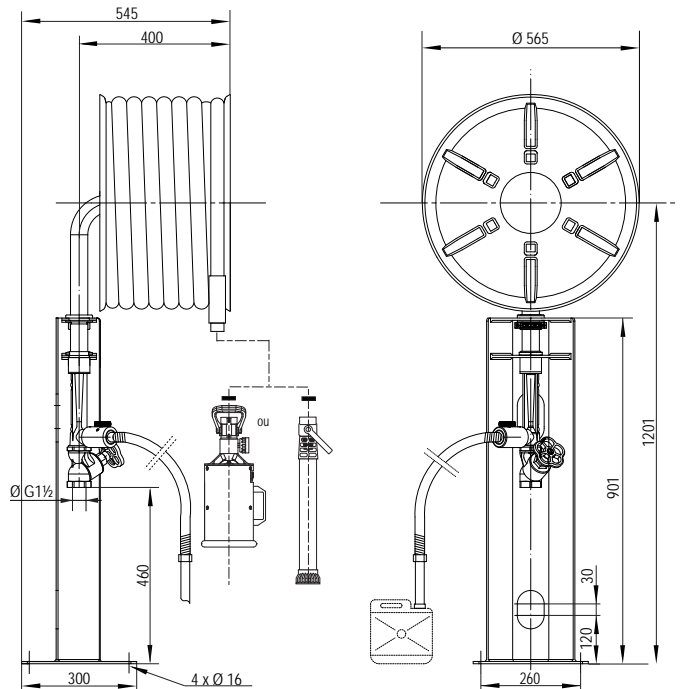
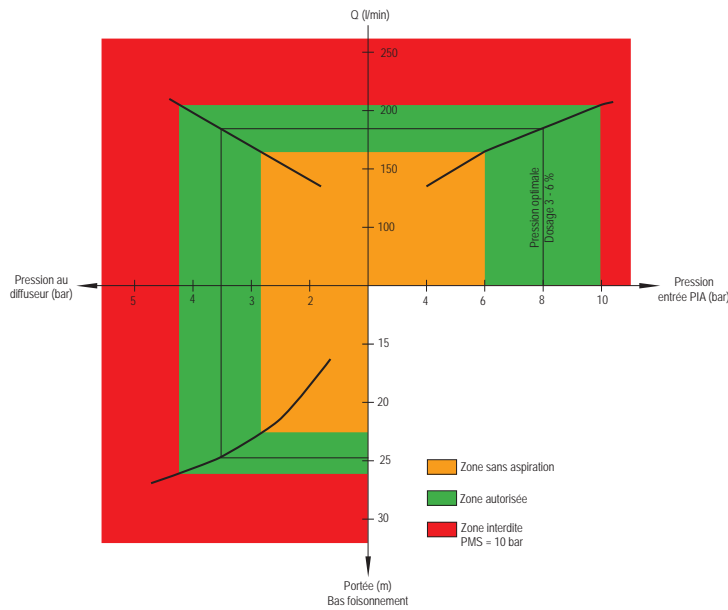

CARACTÉRISTIQUES ET PERFORMANCES

N° certification	Code d'identification unique du produit type	Masse (kg)	DN	Longueur tuyau (m) ^(a)	Type lance	Pression de service en bar (1) ^(a)		Débit (l/min) (2) ^(a)	Portées ^{eff} (m) en jet droit ^(a)
						mini	maxi		
RB/03/003	3295.932	57	33	20	Bas Foisonnement	6	10	180	24
	3295.933	64	33	30		6	10	180	6
RB/03/004	3295.932M	58	33	20	Moyen Foisonnement	6	10	180	24
	3295.933M	65	33	30		6	10	180	6

(1) à l'entrée du PIA le plus défavorisé, en régime d'écoulement, conformément aux prescriptions de la norme NF S 62.201 et à la règle APSAD R5.
 (2) débits réels des PIA à 8 bar à l'entrée du prémélangeur.

(a) Caractéristiques certifiées :
 Organisme Certificateur : AFNOR Certification - 11 rue Francis de Pressensé - 93571 LA PLAINE SAINT DENIS Cedex
<http://www.afnor.org> <http://www.marque-nf.com> Email : certification@afnor.org

Conservé impérativement la documentation fournie avec ce produit pendant toute sa durée de vie

Les gravures, schémas et informations portés sur le présent document n'ont qu'une valeur indicative et ne nous sont donc pas opposables. Ils peuvent être modifiés sans préavis en fonction de l'évolution technique.

PIA GIROMOUSSE - POSTE D'INCENDIE ADDITIVÉ PIVOTANT SUR POTENCE EN ACIER

AVERTISSEMENT

Avant d'installer cet appareil, vérifier le bon état du colis et s'assurer que le produit et ses composants n'ont subi aucun dommage lors du transport.

COMPOSITION

Ce PIA est composé des éléments suivants :

- une bobine (**rep. 1**) pivotante^(a),
- une potence (**rep. 2**) comprenant un prémélangeur à mousse **HÉLIMOUSSE (rep. 3)**. Celui-ci comprend un robinet de dosage réglable^(a) sur les positions 0%, 3% et 6% (**rep. 3.1**) avec dispositif anti-retour intégré et un flexible d'aspiration semi-rigide translucide avec canne plongeuse,
- une lance à mousse **HÉLIMOUSSE** bas foisonnement (**rep. 6**), avec robinet d'arrêt **ou** une lance à mousse **HÉLIMOUSSE** moyen foisonnement (**rep. 7**) avec robinet d'arrêt,
- un robinet de barrage (**rep. 4**),
- une notice technique.

INSTALLATION

Avant d'effectuer la pose des différents éléments ci-dessus, la canalisation d'alimentation en eau aura été soigneusement purgée des impuretés éventuelles.

- L'installation doit se faire sur une embase rigide et plane à l'aide de 4 goujons M14 (non fournis) scellés sur cette embase.
- Positionner la potence (**rep. 2**) sur l'embase.
- Boulonner la potence avec 4 écrous M14 et 4 rondelles (non fournis).
- Avant de raccorder le P.I.A., purger convenablement la canalisation d'alimentation.

Fig. A : Emmancher avec précaution le tube d'alimentation du PIA (**rep. 1.2**) dans la bague noire située sur la face supérieure de la potence (**rep. 2**).

Le faire coulisser avec précaution jusqu'à ce que son extrémité soit en butée dans son logement. Lors de cette opération, vérifier que les deux joints (**rep. 1.8**) situés à l'extrémité du tube d'alimentation (**rep. 1.2**) ne soient pas endommagés.

Fig. B : Mettre en place le collier (**rep. 1.9**), en s'assurant qu'il est positionné correctement dans la gorge du tube d'alimentation et serrer les 2 vis (**rep. 1.7**) (couple de serrage 2,5 N.m).

Raccorder le PIA à la canalisation d'alimentation au moyen d'un raccord union (non fourni) ou d'une manchette souple (en option).

Après la mise en eau et la purge d'air, vérifier la bonne étanchéité de l'ensemble.

Après l'installation du PIA, procéder au contrôle d'étanchéité et au bon fonctionnement comme décrit ci-dessous :

- Débobiner entièrement la longueur de tuyau.
- Fermer le robinet doseur (position 0%) (**rep. 3.1**).
- Ouvrir le robinet de barrage (**rep. 4**).
- Purger l'ensemble du PIA en ouvrant le robinet de la lance à mousse (**rep. 6 ou rep. 7**).
- Refermer celui-ci lorsque de l'eau claire s'écoule normalement.
- Vérifier l'ensemble de l'appareil. Aucune fuite ne doit apparaître.
- Vérifier le bon fonctionnement du prémélangeur, (voir procédure ci-après § Utilisation).
- Fermer le robinet de barrage (**rep. 4**).
- Faire chuter la pression dans le PIA en ouvrant le robinet de la lance à mousse. Le refermer aussitôt.
- Rembobiner la longueur de tuyau.

PRÉCAUTIONS D'INSTALLATION

- Toujours protéger l'installation contre le gel.
- L'installation doit être conforme à la norme **NF S 62.201** ^(a) et à la règle **APSAD R5**.
- L'installation doit être conforme aux prescriptions de la présente notice.

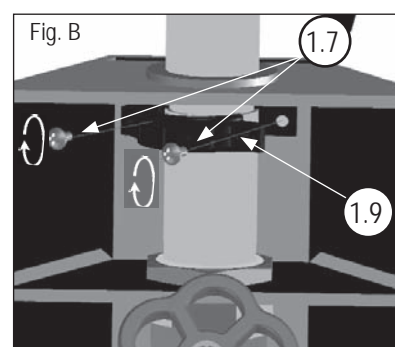
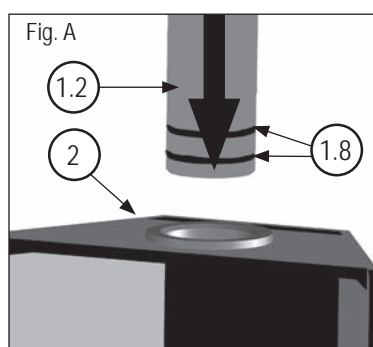

(a) Caractéristiques certifiées :
 Organisme Certificateur : AFNOR Certification - 11 rue Francis de Pressensé - 93571 LA PLAINE SAINT DENIS Cedex
<http://www.afnor.org> <http://www.marque-nf.com> Email : certification@afnor.org



PIA GIROMOUSSE - POSTE D'INCENDIE ADDITIVÉ PIVOTANT SUR POTENCE EN ACIER

PRÉCAUTIONS D'UTILISATION

- Ne pas utiliser ce PIA sur des feux d'origine électrique.
- Ne pas se servir de ce PIA pour une utilisation autre que la lutte contre l'incendie.
- Se conformer au mode d'emploi figurant sur l'étiquette ^(a).
- Vérifier que le PIA est en eau, sans pression.
- Après utilisation, rembobiner le tuyau convenablement.

MISE EN SERVICE

- L'extrémité du tuyau doit être équipée de la lance à mousse **HÉLIMOUSSE** Bas Foisonnement (**rep. 6**) ou Moyen Foisonnement (**rep. 7**).
- Plonger l'extrémité du flexible d'aspiration du prémélangeur dans la réserve d'émulseur (hors fourniture) disposée à proximité du PIA.
- Ouvrir le robinet de barrage (**rep. 4**).
- Sélectionner le pourcentage d'aspiration d'émulseur, jusqu'à 6 %, à l'aide du robinet doseur (**rep. 3.1**).
- Ouvrir le robinet de la lance à mousse bas foisonnement (**rep. 6**) ou moyen foisonnement (**rep. 7**).

A ce stade le PIA est en fonctionnement. Il est indispensable de respecter l'ordre des manœuvres décrites ci-dessus pour obtenir une mise en œuvre correcte.

IMPORTANT :

- Après utilisation en mousse, il est **OBLIGATOIRE** de rincer l'ensemble du PIA.
- Plonger l'extrémité du flexible d'aspiration dans de l'eau et faire fonctionner le PIA sur position purge jusqu'à ce que de l'eau claire coule de la lance à mousse.
- Fermer le robinet d'arrêt du prémélangeur et les robinets de barrage, de la lance à mousse, en respectant l'ordre inverse des manœuvres décrites ci-dessus.
- Faire chuter la pression dans le PIA.

MAINTENANCE

- Toutes les opérations de maintenance doivent être exécutées par du personnel qualifié.
- Pour s'assurer qu'un PIA GIROMOUSSE est en permanence en bon état de fonctionnement il est obligatoire d'effectuer des visites périodiques de contrôle. Ces opérations doivent être faites conformément aux prescriptions figurant dans les normes **EN 671-3 et NF S 62.201**.
- Dans le cadre de la maintenance quinquennale, il est impératif de changer les colliers (**rep. 1.9 et 1.6**) (**voir figure au dos**) ainsi que les 4 vis (**rep. 1.7**) (couple de serrage 2,5 N.m). Un collier ne doit jamais être réutilisé après démontage.

NOMENCLATURE DES ÉLÉMENTS ET PIÈCES DÉTACHÉES

Rep.	Qté	Code	Désignation	Rep.	Qté	Code	Désignation
1	1	-	Bobine	4.3	1	-	Joint torique de la tête
1.2	1	-	Tube d'alimentation	4.4	1	-	volant + vis
1.3	1	-	Coude de sortie	4.5		3333.4T	Tête complète
1.4	1	-	Circlips d'arrêt du palier de la bobine *	5	1		Tuyau avec about serti
1.5	1	-	Palier de la bobine			3773.173	- lg 20m
1.6	1	-	Collier du palier de la bobine *			3773.183	- lg 30m
1.7	4	-	Vis de colliers *	ou		-	Tuyau entrée coude serti avec tube de préhension,
1.8	4	-	Joints de paliers *			-	about et joint
1.9	1	-	Collier du palier de la potence *			3773.173C	- lg 20m
1.10	2	-	Joints col de cygne *			3773.183C	- lg 30m
2	1	-	Potence	5.1	1	-	Bague à sertir
3	1	-	Corps prémélangeur DN 33	5.2	1	-	Tube de préhension
3.1	1	-	Robinet doseur 0 - 3 - 6 %	5.3	1	-	Joint de l'about serti *
3.2	1	-	Canne d'aspiration	5.4		3770.2C3310	Clip de maintien tuyau (conditionné par 10)
4	1	3008.417	Robinet d'arrêt à soupape FF/FF 1"½	6		3131.518NR	Lance bas foisonnement
4.1	1	-	Corps de robinet Vanne d'arrêt inclinée	7		3130.518NR	Lance moyen foisonnement (variante)
4.2	1	-	Clapet de tête de robinet			4098.233	Kit de maintenance (comprend les éléments avec *)

(a) Caractéristiques certifiées :

Organisme Certificateur : AFNOR Certification - 11 rue Francis de Pressensé - 93571 LA PLAINE SAINT DENIS Cedex
<http://www.afnor.org> <http://www.marque-nf.com> Email : certification@afnor.org

Conserver impérativement la documentation fournie avec ce produit pendant toute sa durée de vie

DONNÉES TECHNIQUES

509902.66 - n° 31/141101A

PIA GIROMOUSSE - POSTE D'INCENDIE ADDITIVÉ PIVOTANT SUR POTENCE EN ACIER

