

PROTECTSECUR

RIA

Robinet d'Incendie Armé (RIA) de dernière génération
alliant robustesse, simplicité d'installation et de maintenance

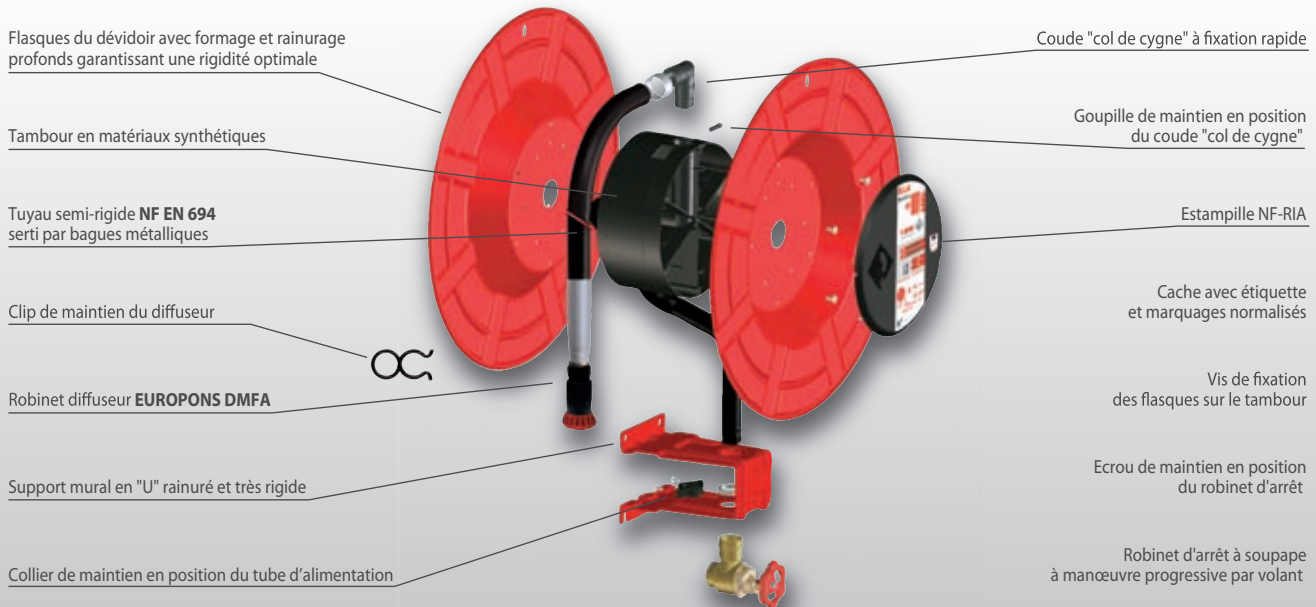

INSTALLATION MODULAIRE ET SIMPLIFIÉE

- L'installation du support mural est indépendante de celle du RIA :
 - pas de gêne par l'encombrement du RIA ni par son poids
 - mise en attente possible en fonction de l'avancement du chantier, plus de risque de détérioration avant mise en service
- La large plage de positionnement du robinet d'arrêt (>180°), permet l'alimentation de l'appareil depuis de multiples directions
- Le raccordement du tube d'alimentation s'effectue par un seul collier à deux vis

1



Fixation du support mural indépendamment du RIA

2



Positionnement du robinet d'arrêt

3



Fixation du robinet d'arrêt

MAINTENANCE RAPIDE ET LIMITÉE

- Le robinet d'arrêt est maintenu en position dans le support par un écrou, la bobine est maintenue en place par un seul collier à deux vis
- Sept joints rapidement accessibles assurent l'étanchéité complète du dévidoir, le col de cygne du tuyau est maintenu en position par une seule goupille
- Les longueurs de tuyaux de rechange comportent : d'un côté le coude col de cygne et de l'autre l'about fileté recevant le diffuseur. Ils sont sertis par des bagues métalliques. Aucun outil spécifique n'est nécessaire pour effectuer la maintenance.

4



Mise en place du dévidoir par une seule personne

5



Maintien en position de l'ensemble bobine et tube d'alimentation par un seul collier

6



Assemblage du collier par deux vis